

LS102916

Optické vláknové senzory • Optický kabel, skleněná vlákna, závora

Optická vlákna Závora, 1m, Horní část: Ušlechtilá ocel 29dlouhé Ø6 Ø9, Výstup světla Axiální, vodič: Sklovlákno+Ušlechtilá ocel, Koncovka: M12x1 Mosaz, -40-300°C



Optická vlákna jsou v kombinaci s vhodným zesilovačem bezdotykové a neopotřebitelné polohové spínače, které lze také použít v náročných podmínkách. Zachycují objekty bez ohledu na jejich vlastnosti (např. tvar, barvu, strukturu povrchu, materiál). Vzhledem k tomu, že optická vlákna, popř. hlavy mají malé rozměry a jsou dodatečně pružná, lze snímání objektů vyřešit velmi elegantně i v obtížně dostupných oblastech. Optická vlákna mohou být používána ve výbušných prostorech a v zónách s elektrickými a / nebo magnetickými poli (vysokonapěťové systémy, elektrická svařovací zařízení) bez zvláštních opatření, protože jejich funkce není narušena. Optická vlákna jsou k dispozici v provedení jako jednosměrná světelná závora nebo tlačítka.

Elektrické vlastnosti

Oblast ohybu snímací hlavice	0 mm
Ohybový úhel snímací hlavice	0 °
Odolné proti zkratům	Ne
Délka snímací hlavice	29 mm
Chráněné proti přepólování	Ne

Mechanické vlastnosti

Provedení vláken	Multi
Design	Válec hladký
Průměr 1 snímací hlavice	6
Průměr 2 snímací hlavice	9
Průměr vláken	4 mm
Průměr zakončení	14 mm
Průměr optického kabelu u přijímače	8
Průměr optického kabelu u vysílače	8
Průměr snímací hlavice	6 mm
Počet vláken	2
Stoupání závitu zakončení	1 mm
Délka	1000 mm
Délka zakončení	36 mm
Materiál opláštění	Ušlechtilá ocel
Materiál zakončení	Mosaz
Materiál jádra vlákna LWL	Sklo
Materiál snímací hlavice	Ušlechtilá ocel
Kontrola vyhazování	Ano
Silné vibrace/pohyby	Ano
Návrh připojení optických vláken	šroubové připojení M12
Rozměr závitu koncového dílu	M12
Okolní teplota	-40 - 300 °C

Optické vlastnosti

Výstup světla	axiální
---------------	---------

Ostatní vlastnosti

Přívodní technika	Ano
ardTE00_Awendungen	Stanzwerkzeuge starke Verschmutzung

Klasifikace

ETIM 8	EC002651 Senzor/zesilovač s optickými vlákny
--------	--

Další

Skupina produktů IPF	150 Optické vodiče se skleněnými vlákny
Rozměry balení	149 x 124 x 28 mm
Hrubá váha	240 g
Číslo zboží	90011090
WEEE číslo	40951076
V souladu s REACH	Ano
V souladu s RoHS	Ano

Rozměrový výkres

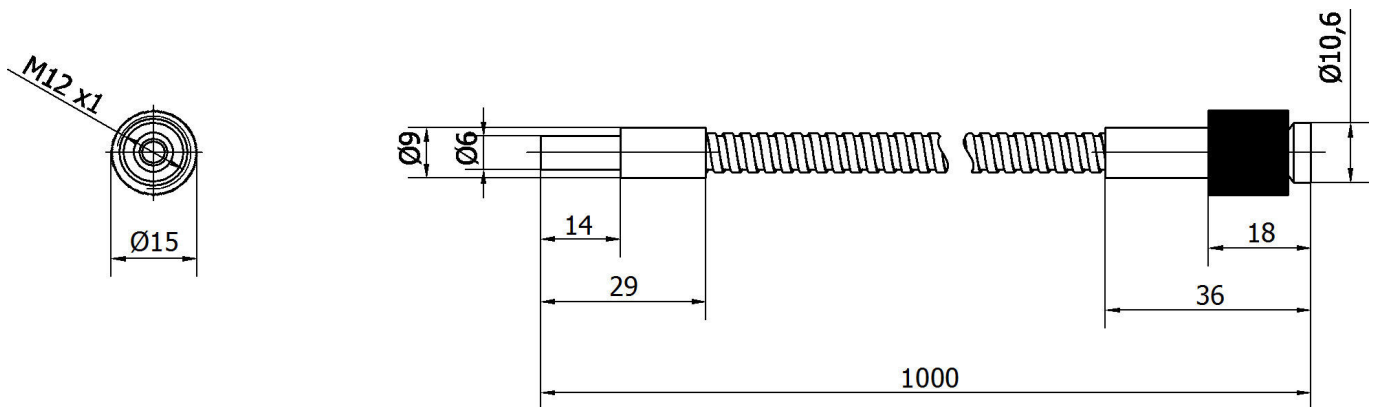

Montáž

Montáž / instalaci smí provádět pouze kvalifikovaný elektrikář!



Likvidace

Číslo WEEE podle § 6 odst. 3 ElektroG:
40951076

Bezpečnostní pokyny

/ Před uvedením do provozu prosím zkontrolujte, zda byly dodrženy veškeré bezpečnostní pokyny, které jsou případně uvedené v dokumentaci výrobku.

/ Nikdy nepoužívejte tato zařízení v aplikacích, kde bezpečnost osob závisí na jejich funkčnosti.