

PY310300

Sensori laser • Sensori a sbarramento

Sensore laser, sensore fotoelettrico, 32x20x11mm, Sn: 30m, 10-30V DC, PNP programmabile/configurabile, cavo PVC di 2m, IP67, plastica, rinforzato con fibra di vetro+PMMA, diodo laser, luce rossa, punto, impostazione manuale

- / Alloggiamento in plastica
- / Uscita di commutazione no/nc commutabile
- / Collegamento del cavo



Laser classe 1 Ampia gamma

I sensori ottici funzionano senza contatto. Rilevano gli oggetti indipendentemente dalle loro proprietà (ad esempio, forma, colore, struttura superficiale, materiale). La modalità di funzionamento di base si basa sulla trasmissione e sulla ricezione della luce. Ne esistono tre tipi diversi: 1. il sensore a sbarramento è costituito da due dispositivi separati, un trasmettitore e un ricevitore, allineati tra loro. Se il fascio di luce tra i due dispositivi viene interrotto, l'uscita di commutazione integrata nel ricevitore cambia il suo stato. 2 Nel sensore a catarifrangente, il trasmettitore e il ricevitore si trovano in un unico dispositivo. Il fascio di luce trasmesso viene riflesso sul ricevitore da un riflettore da montare di fronte. Non appena il fascio di luce viene interrotto, l'uscita di commutazione integrata nel dispositivo cambia stato. 3. con il sensore di luce, il trasmettitore e il ricevitore sono in un unico dispositivo. Il raggio di luce trasmesso viene riflesso dall'oggetto da rilevare. Non appena il ricevitore rileva la luce riflessa, l'uscita di commutazione integrata nel dispositivo cambia stato.

Proprietà elettriche

Tempo di risposta	0,25 ms
Numero di uscite di commutazione	1
Display	Display a LED
Esecuzione della funzione di commutazione	Programmabile/configurabile
Progettazione del collegamento elettrico	Cavi
Progettazione dell'uscita di commutazione	PNP
Corrente di commutazione nominale	100 mA
Procedura di impostazione	Impostazione manuale Potenziometro
A prova di cortocircuito	Sì
Corrente a vuoto	70 mA
Ricevitore di corrente a circuito aperto	35 mA
Trasmettitore di corrente a circuito aperto	35 mA
Tempo di risposta	0,25 ms
Ondulazione	10 %
Distanza di commutazione	0 - 30000 mm
Frequenza di commutazione	2000 Hz
Caduta di tensione	2 V
Funzione touch	Commutazione luce/buio
Protezione contro l'inversione di polarità	Sì
Perdita di tempo	0,25 ms
Tensione di esercizio (CC)	10 - 30 V

Proprietà meccaniche

Numero di core	3
Design	Cuboide
Larghezza	10,8 mm
Altezza	31,5 mm
Lunghezza del cavo	2 m
Temperatura di stoccaggio	-40 - 70 °C
Lunghezza	19,5 mm
Coppia massima di serraggio	0,4 Nm
Resistenza agli urti Accelerazione	30 g
Resistenza agli urti Durata dell'impulso	11 ms
Classe di protezione (IP)	IP67
Materiale della superficie attiva del sensore	Plastica (PMMA)
Materiale dell'alloggiamento	Plastica (ABS)
Materiale della guaina del cavo	Plastica (PVC)
Resistenza alle vibrazioni Ampiezza	0,5 mm
Resistenza alle vibrazioni Frequenza	10 - 55 Hz
Temperatura ambiente	-25 - 55 °C

Proprietà ottiche

Classe laser	Classe 1
Tipo di luce	Diodo laser, luce rossa
Forma del fascio di luce	Punto
Lunghezza d'onda del sensore	650 nm

Altre proprietà

Versione	Barriera luminosa
----------	-------------------

Classificazione

ETIM 8

Ulteriori informazioni

Gruppo di prodotti IPF	160 Sensori laser
Dimensioni dell'imballaggio	183 x 168 x 20 mm
Peso lordo	96 g
Numero di tariffa doganale	85365019
Numero WEEE	40951076
Conforme a REACH	Sì
Conforme alla direttiva RoHS	Sì

Schema di collegamento

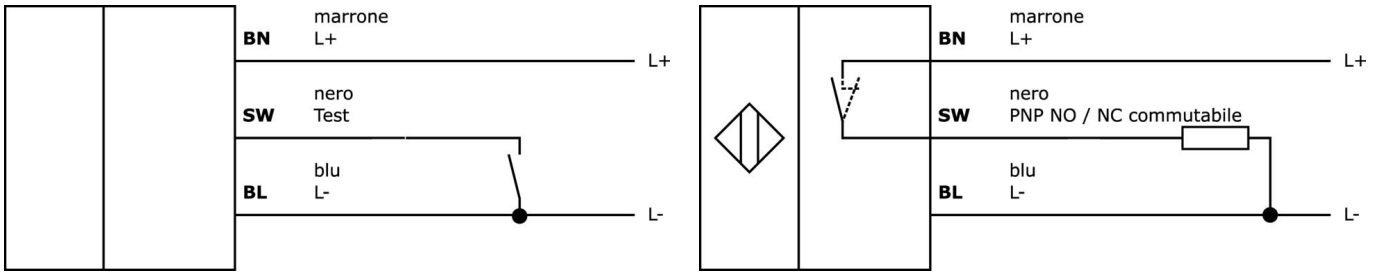

Disegno quotato

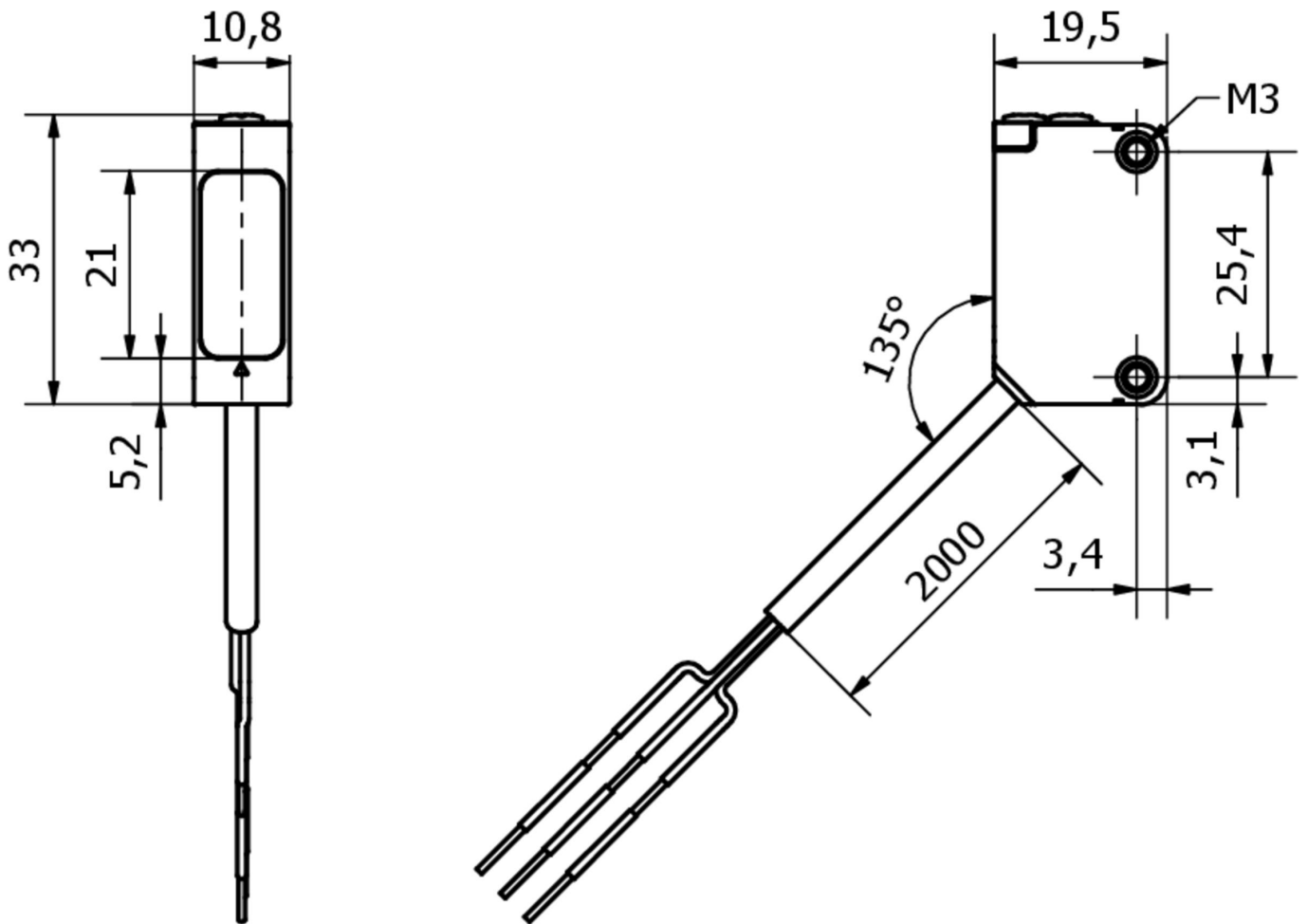

Estratto del programma di accessori**AY000118**

Accessori Sensore, kit di montaggio, metallo, giunto sferico

AO000474

Accessori ottici, staffa di montaggio, 43x13x22mm, materiale di montaggio per sensore, staffa, acciaio

VY000004

Alimentatore DC, tester per sensori, 120x26x72mm, 18, 0,04A, connessione a molla a 4 pin, IP20, plastica

NG530002

Alimentazione DC, monofase, 99x114x22mm, 24V, 0,1A, numero di uscite a relè 2, 100-264V AC 50Hz, 100-264V AC 60Hz, connessione a vite, IP20, plastica, stabilizzata, tensione di uscita temporizzata

Ulteriori accessori sono disponibili sulla nostra homepage

**Installazione**

L'installazione deve essere eseguita esclusivamente da un elettricista qualificato!

**Smaltimento dei rifiuti**

Numero RAEE secondo § 6 par. 3 ElektroG: 40951076

Istruzioni di sicurezza

/ Prima della messa in funzione, accertarsi che siano state rispettate tutte le indicazioni di sicurezza contenute nella documentazione del prodotto.

/ L'uso di questi prodotti è vietato se ha un impatto diretto sulla sicurezza personale.