

PY74002A

Capteurs laser • Capteurs de coupe de lumière

Capteur, 85x55x26mm, Sn:150-250mm, Résolution 50µm, Triangulation, 15-28V DC, 0-10V/4-20mA, Connecteur M12 8 broches, IP67, Aluminium+Verre, Diode laser, Lumière rouge, Ligne, Paramétrage



Les capteurs optiques fonctionnent sans contact. Ils détectent des objets, indépendamment de leur nature (p. ex. forme, couleur, structure de surface, matériau). Leur fonctionnement de base repose sur l'émission et la réception de lumière. On distingue trois variantes : 1. la barrière unidirectionnelle se compose de deux appareils distincts, un émetteur et un récepteur, qui sont alignés l'un sur l'autre. Lorsque le faisceau lumineux est interrompu entre les deux appareils, la sortie de commutation intégrée au récepteur change d'état. 2) Dans le cas du système réflex, l'émetteur et le récepteur se trouvent dans un seul appareil. Le faisceau lumineux émis est réfléchi sur le récepteur par un réflecteur qui doit être monté en face. Dès que le faisceau lumineux est interrompu, la sortie de commutation intégrée dans l'appareil change d'état. 3) Dans le cas de la cellule photoélectrique, l'émetteur et le récepteur se trouvent dans un seul appareil. Le faisceau lumineux émis est réfléchi par l'objet à détecter. Dès que le récepteur détecte la lumière réfléchie, la sortie de commutation intégrée dans l'appareil change d'état.

Caractéristiques électriques

Temps de chute	6,5ms
Écart de linéarité absolu	0,24mm
Principe de balayage	Bouton-poussoir
Temps de réponse	6,5ms
Nombre de sorties de commutation	1
Annonce	Indicateur LED
Type de contact enfichable, interface de communication	Male (connecteur)
Résolution	0,05mm
Exécution de la sortie d'alarme	PNP/NPN
Exécution de la sortie analogique	0 - 10V 4 - 20mA
Exécution du raccordement électrique	Connecteur M12
Courant de coupure assigné	100mA
Tension de fonctionnement (DC)	15 - 28V
Procédure de réglage	Paramétrage
Résistant aux courts-circuits	Oui
Courant à vide	150mA
Écart de linéarité	0,16 - 0,24mm
Plage de mesure	150 - 250mm
Méthode de mesure pour la mesure optique de la distance	Triangulation
Nombre de pôles	8
Écart relatif de linéarité	0,22%
Protégé contre l'inversion de polarité	Oui

Propriétés mécaniques

Forme de construction	Parallélépipède rectangle
Largeur du capteur	26mm
Hauteur	85mm
Température de stockage	-25 - 75°C
Longueur	55mm
Indice de protection (IP)	IP67
Matériau de la surface optique	Verre
Matériau du boîtier	Aluminium

Propriétés optiques

Classe laser	Classe 1
Type de lumière	Diode laser, lumière rouge
Forme du faisceau lumineux	Ligne
Longueur d'onde du capteur	656nm

Autres caractéristiques

Fonctionnalités	Diamètre, centre
Température ambiante	-10 - 50°C

Classification

ETIM 8	EC001825 Capteur optique de distance
eClass 7.0	27270801
eClass 7.1	27270801
eClass 8.0	27270801
eClass 9.0	27270801
eClass 9.1	27270801

Autre

Groupe de produits IPF	169 Palpeur laser (analogique)
Dimensions de l'emballage	160 x 99 x 60 mm
Poids brut	219 g
Numéro de tarif douanier	85365019
Numéro WEEE	40951076
Conforme à la norme OzDS	Oui
Conforme au POP	Oui
Conforme à la directive RoHS	Oui

Schéma de connexion

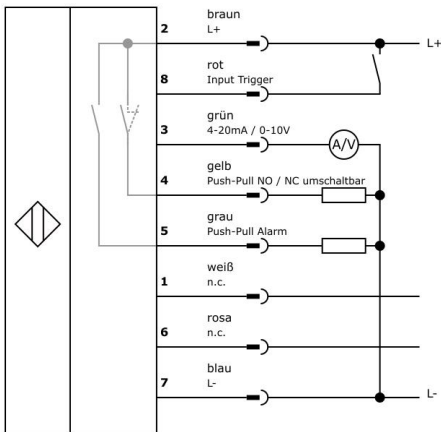

Montage



Le montage / l'installation ne doit être effectué que par un électricien spécialisé !

Élimination



Consignes de sécurité

Avant la mise en service, veuillez vous assurer que toutes les consignes de sécurité figurant éventuellement dans la documentation du produit ont été respectées.

En cas d'impact direct sur la sécurité des personnes, l'utilisation de ces produits est interdite.

Vous trouverez les accessoires de raccordement et de montage correspondants sur notre site Internet : www.ipf.de.

Schéma d'encombrement

