

PYB00900

Bewegungs- und Präsenzmelder • Laser-Vorhänge

Sensor Laser, Bewegungsmelder/Präsenzmelder, 150x100x200mm, 12-24V AC/DC, -30-60°C, 3x Relaiskontakt programmierbar/konfigurierbar, Kabel, IP65, Kunststoff PC



Der PYB00900 ist ein Sensor, der auf dem Prinzip der Lichtlaufzeitmessung beruht. Anhand seiner 7 Laservorhänge deckt der Sensor einen umfangreichen Bereich vor dem Tor ab. Des Weiteren vereint dieser 3 Funktionen in einem Gerät: Toröffnung, Vorraumüberwachung und zusätzlicher Personenschutz im Bereich der Torschwelle. Außerdem optimiert der PYB00900 nicht nur den Verkehrsfluss und den Energiekonsum, sondern erhöht auch den Torschutz und den Nutzerkomfort.

Elektrische Eigenschaften

Ansprechzeit	230 ms
Anzahl der Schaltausgänge	3
Anzeige	LED-Anzeige
Ausführung der Schaltfunktion	programmierbar/konfigurierbar
Ausführung des elektrischen Anschlusses	Kabel
Ausführung des Schaltausgangs	Relaiskontakt
Bemessungsschaltstrom	80 mA
Einstellverfahren	Parametrierung über Fernbedienung
Leistungsaufnahme	15 VA
Reaktionszeit	100 ms
Schaltspannung	24 V
Betriebsspannung (AC 50Hz)	12 - 24 V
Betriebsspannung (DC)	12 - 24 V
Elektrischer Anschluss	Kabel 8adrig

Mechanische Eigenschaften

Ader-Zahl	8
Breite	200 mm
Höhe	150 mm
Montagehöhe	6000 mm
Länge	100 mm
Montageart	Aufputz
Optimale Montagehöhe	6 m
Schutzart (IP)	IP65
Werkstoff des Gehäuses	Kunststoff (PC)
Umgebungstemperatur	-30 - 60 °C
Abmessungen	100x200x150mm

Optische Eigenschaften

Lichtart	Lasertiode, Infrarotlicht
Wellenlänge der Lichtquelle	905 nm
Erfassungsbereich Präsenz	6000 x 6000mm

Klassifizierung

ETIM 8	EC000138 Bewegungsmelder-Sensor
--------	---------------------------------

Weiteres

IPF Produktgruppe	260 Bewegungs- und Präsenzmelder
Verpackungsmaße	300 x 205 x 145 mm
Bruttogewicht	1611 g
Zolltarifnummer	85365019
WEEE-Nummer	40951076
REACH-konform	Ja
RoHS konform	Ja

Anschlussbild

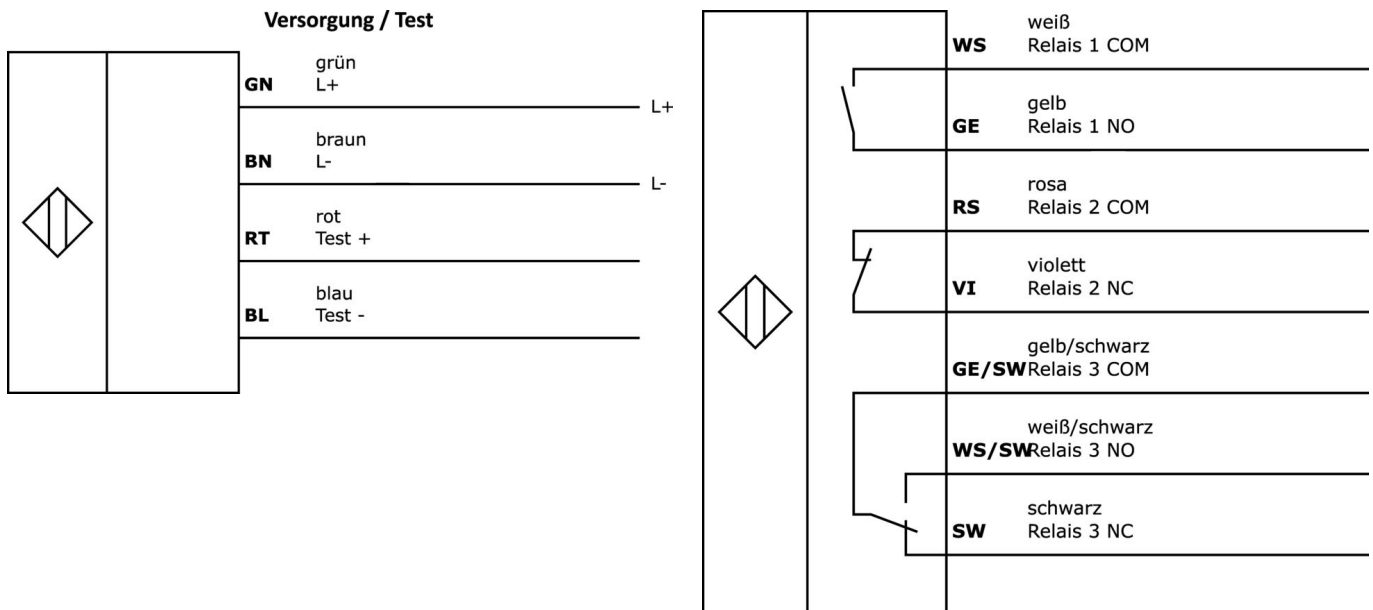

Massbild

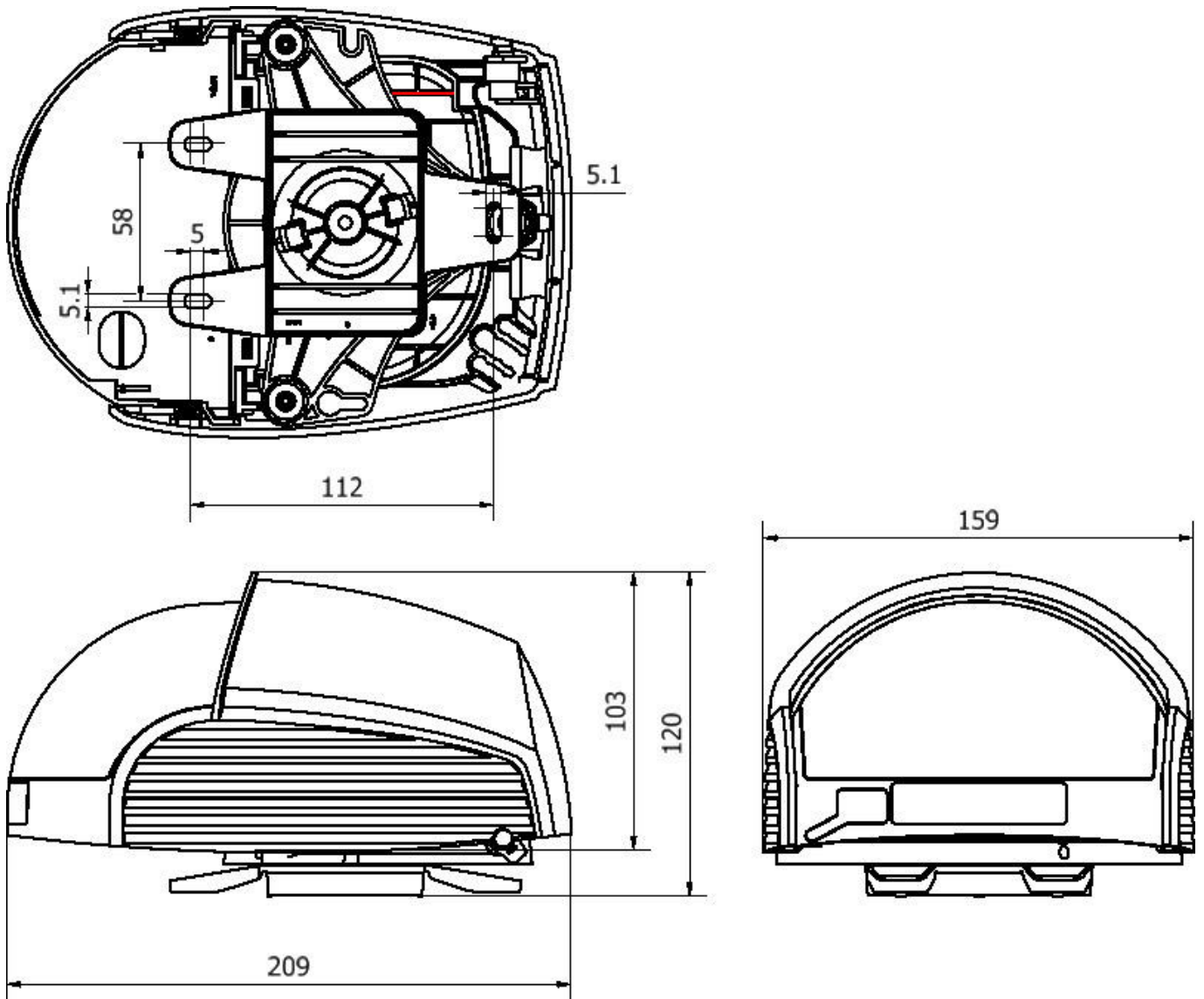

Auszug Zubehörprogramm

AR000001



Zubehör Radar, Fernbedienung,
Kunststoff, LED

Weiteres Zubehör finden Sie auf unserer Homepage



Einbau

Einbau / Installation darf nur durch eine
Elektrofachkraft erfolgen!



Entsorgung

WEEE-Nummer gemäß § 6 Abs. 3 ElektroG:
40951076

Sicherheitshinweise

- / Bitte vergewissern Sie sich vor Inbetriebnahme, dass alle ggf. in der Produktdokumentation aufgeführten Sicherheitshinweise beachtet wurden.
- / Bei direkter Auswirkung auf die Personensicherheit ist die Anwendung dieser Produkte untersagt.