

## WF21F001

### Monitorovací zařízení • Vibrace

Monitor frekvence, snímač vibrací, Ø21mm 42 vysoký, IEPE, -40-120°C, konektor, IP65, nerezová ocel



#### Elektrické vlastnosti

Typ připojení konektoru A	Samec (zástrčka)
Provedení analogového výstupu	IEPE
Provedení elektrické přípojky	Připojení konektoru
Provozní napětí (DC)	18 - 28 V

#### Mechanické vlastnosti

Design	Kruhový
Výška	42,2 mm
Druh krytí (IP)	IP68
Odolné vůči vibracím, zrychlení	5000 g
Materiál krytu	Ušlechtilá ocel
Okolní teplota	-52 - 121 °C

#### Klasifikace

ETIM 8
--------

#### Další

Skupina produktů IPF	735 Brány a příslušenství
Rozměry balení	105 x 43 x 43 mm
Hrubá váha	77 g
Číslo zboží	85437090
WEEE číslo	40951076
V souladu s REACH	Ano
V souladu s RoHS	Ano

**Přípojka**

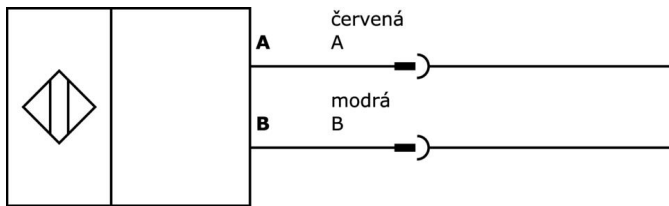

**Rozměrový výkres**

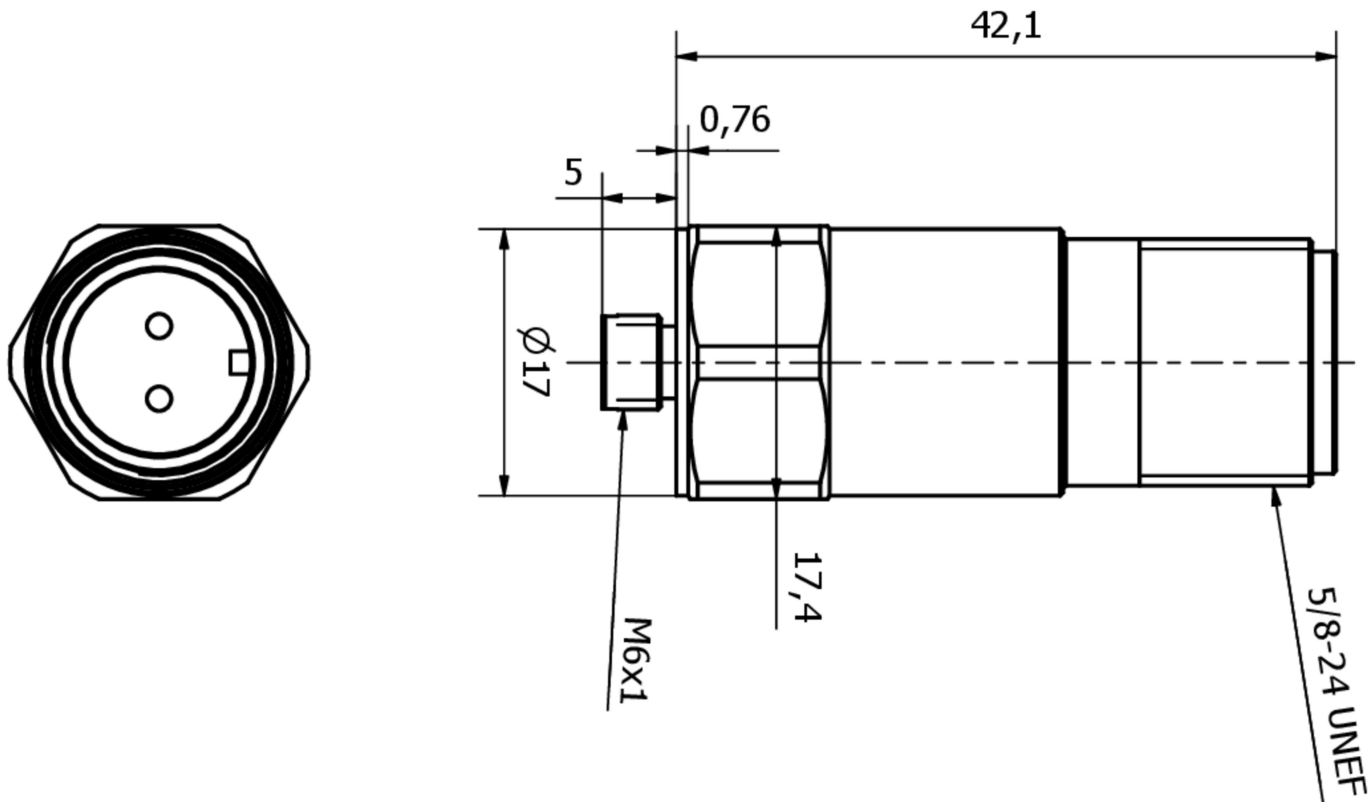

**Výňatek z programu příslušenství**

**VKAEF002**



Připojovací kabel, 15 m, konektor MS3106-A 2-pinový úhlový, otevřený konec, 2x0,25 mm<sup>2</sup>, PUR (polyuretan) černý, -50-121 °C, stíněný, vhodný pro vlečný řetěz a odolný proti zkroucení, olejům a chladicím mazivům, rozsah svařování

Další příslušenství najdete na našich domovských stránkách



**Montáž**

Montáž / instalaci smí provádět pouze kvalifikovaný elektrikář!



**Likvidace**

Číslo WEEE podle § 6 odst. 3 ElektroG: 40951076

---

**Bezpečnostní pokyny**

- / Před uvedením do provozu prosím zkontrolujte, zda byly dodrženy veškeré bezpečnostní pokyny, které jsou případně uvedené v dokumentaci výrobku.
- / Nikdy nepoužívejte tato zařízení v aplikacích, kde bezpečnost osob závisí na jejich funkčnosti.