

PRQ80376

Laser-Reflex-Lichtschanke

- ✓ Kunststoffgehäuse, kompakte Bauform
- ✓ Einstellung durch Teach-In
- ✓ LED-Anzeige mit Einstellhilfe
- ✓ M8-Kabelstecker 4-polig



Laserschutzklasse 1
Polarisationsfilter integriert



Technische Daten

Reichweite	100 ... 3000mm
Betriebsspannung	10 ... 30V DC
Stromaufnahme (ohne Last)	≤ 12mA
Ausgangsstrom (max. Last)	≤ 50mA
Ausgangssignal	PNP, no/nc
Ansprech- / Abfallzeit	≤ 0,5 ms
Schaltfrequenz	1kHz
Sendeelement (getaktet)	Laserdiode, Rotlicht, gepulst
Lichtfleckgröße	siehe Diagramm
Wellenlänge	655nm
kurzschlussfest	+
verpolungssicher	+
Anzeige (Betrieb)	LED grün (LED 1)
Anzeige (Signal)	LED gelb (LED 2)
Material (Gehäuse)	Kunststoff (PUR)
Material (Frontscheibe)	PMMA
Schutzart (EN60529)	IP 67
Temperatur (Betrieb)	-20 ... +50°C
Anschluss	M8-Stecker 4-polig
Anschlusszubehör	z.B. VK200375
Montagezubehör (Universalhalter)	AY000116

Elektrischer Anschluss

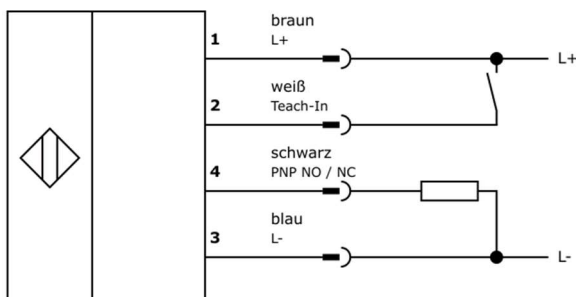

Hinweise zum Anschluss der weißen Leitung (PIN 2)

- Verbindung mit L+: Teach-in analog den jeweiligen Angaben für den Tastendruck
- Verbindung mit L-: Teach-Taste gesperrt
- Keine Verbindung: Normalbetrieb
Es wird empfohlen, die Leitung im Normalbetrieb auf eine freie Klemme zu legen.

Maßskizze

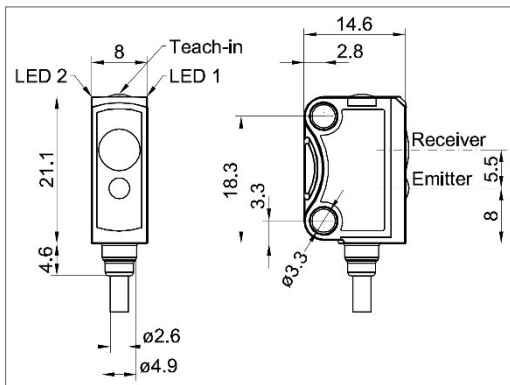

Lichtfleckgröße

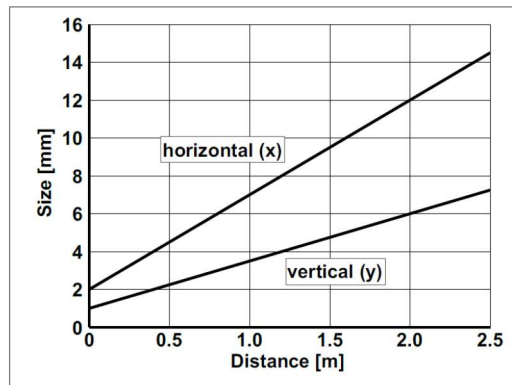

Sicherheitshinweise

Lesen Sie vor der Inbetriebnahme die Bedienungsanleitung.

Anschluss, Montage, Einstellung und Inbetriebnahme darf nur durch Fachpersonal erfolgen.

Das Gerät darf nicht im Außenbereich eingesetzt werden.

Laserschutzklasse 1; Wellenlänge: 655nm; Frequenz; 5kHz; Pulsbreite: 3,2µs; Grenzwert Puls: ≤ 2,3mW (IEC 60825-1)

Entspricht 21 CFR 1040.10 und 1040.11 mit Ausnahme der Abweichungen gemäß Laser Notiz Nr. 56 vom Mai 2019.

Achtung! Durch Verwendung von Bedienelementen oder Einstellungen sowie Durchführung von Verfahren, die nicht hier angegeben sind, kann es zum Austritt gefährlicher Strahlung kommen

Bitte vergewissern Sie sich vor Inbetriebnahme, dass alle ggf. in der Produktdokumentation aufgeführten Sicherheitshinweise beachtet wurden!

Kein Sicherheitsbauteil gemäß EU-Maschinenrichtlinie. Bei direkter Auswirkung auf die Personensicherheit ist die Anwendung dieser Produkte untersagt.

Bestimmungsgemäße Verwendung

Der Sensor wird zum optischen berührungslosen Erfassen eingesetzt.

Anschluss

Stecken Sie den Stecker spannungsfrei auf eine passende Kabeldose auf und schrauben Sie ihn fest.

Schließen Sie die Leitung gemäß Anschlussschema auf Seite 1 an.

Sobald die Betriebsspannung anliegt, leuchtet die grüne LED (LED 1)

Montage

Montieren Sie den Sensor an einem geeigneten Halter (z.B. Universalhalter AY000116).

Justage

Richten Sie den Sensor auf den Reflektor aus, so dass der Lichtstrahl rechtwinklig zur Reflexionsebene auftrifft.

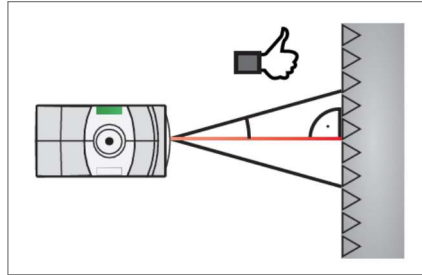
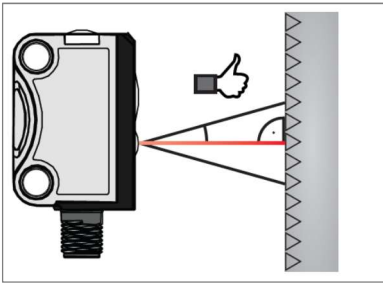

Schaltart

PNP		LED yellow
N.O.	+ U _B	● (lit)
	- U _B	● (off)
N.C.	+ U _B	● (off)
	- U _B	● (lit)

N.O. = normally open = Schließer
 N.C. = normally closed = Öffner

Einstellung

Die Einstellung des Sensors erfolgt per teach-in. Sie können das Einlernen über die Taste vornehmen oder indem anstelle des Tastendrucks die weiße Leitung mit L+ verbunden wird.

Standard Teach-In:

Ist für nahezu jede Anwendung geeignet. Die Einstellung erfolgt auf den Reflektor und das Objekt.

Schritt 1: Reflektor einlernen

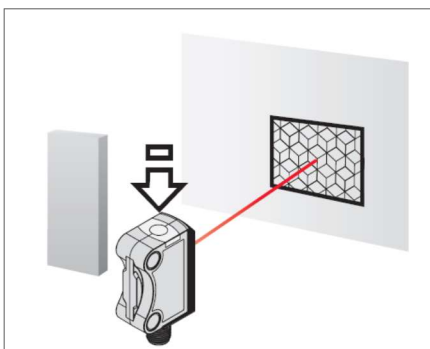

Taste > 3s drücken, bis die grüne und die gelbe LED gleichzeitig blinken. Taste loslassen, die LED blinken wechselseitig.

Schritt 2: Objekt einlernen

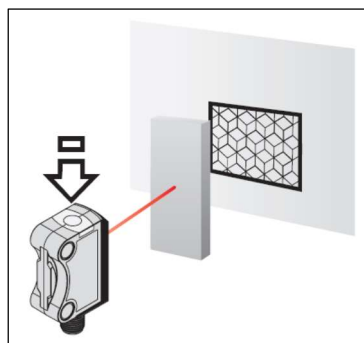

Taste > 1s drücken

Dynamisches Teach-In:

Ist geeignet, um den Sensor im laufenden Prozess einzustellen, speziell bei kleinen Objekten.

Schritt 1:

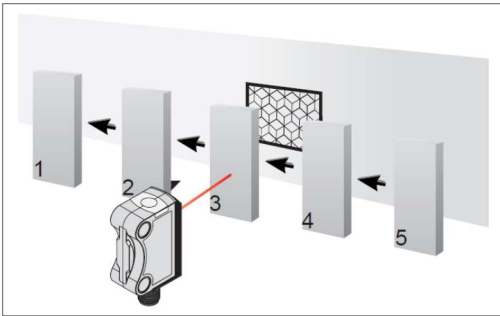

Taste > 3s drücken, bis die grüne und die gelbe LED gleichzeitig blinken. Taste loslassen, die LED blinken wechselseitig.

Schritt 2:

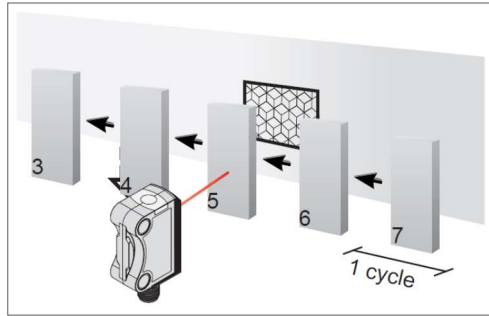

Taste für die Dauer eines Zyklus drücken



Umschaltung N.O. / N.C.

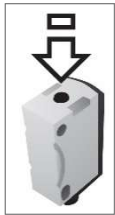

Taste > 13s drücken, bis die grüne und die gelbe LED abwechselnd schnell blinken

→ **N.O.**

Grüne LED blinkt
Gelbe LED leuchtet

↓
10s warten



→

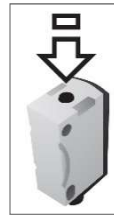

Taste kurz drücken

→ **N.C.**

Grüne LED blinkt
Gelbe LED ist aus

↓
10s warten



→ ...