

VKSI0297

- ✓ **Wandlung RS232 / LAN**
- ✓ **Bis zu 115,2kbaud**
- ✓ **Auto-MDI-X-fähig**
- ✓ **DHCP-fähig**
- ✓ **Robustes Aluminiumgehäuse**
- ✓ **IP67**

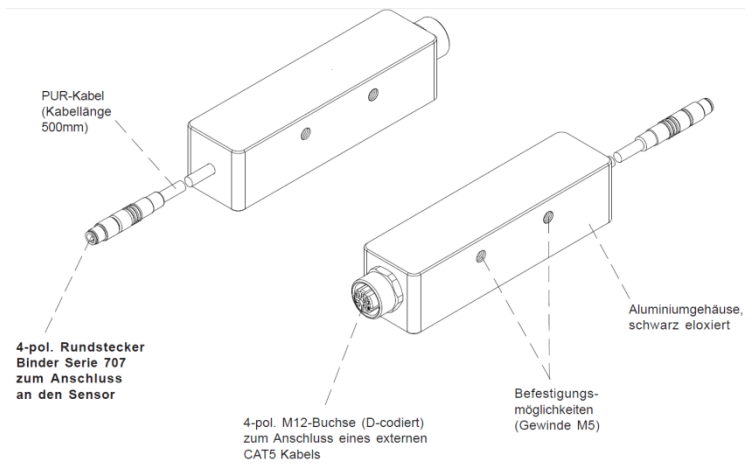

Ethernet-Zugriff auf z.B. Farb- und Zeilensensoren

Technische Daten

Abmessungen	90x23x23mm
Betriebsspannung UB	12 ... 30V DC
Stromaufnahme (ohne Last)	≤ 100mA
Datenrate	9,6kBd / 19,2kBd / 38,4kBd / 57,6kBd / 115,2kBd
LED-Farben	Ethernet: 1x LED gelb: Speed/Data, 1xLED grün: Link Status: 1x LED grün: Power, 1x LED rot: Modus
Temperatur (Betrieb)	-25 ... +65°C
Schutzart (EN 60529)	IP67
Material (Gehäuse)	Aluminium schwarz eloxiert
Anschluss	RS232: Kabelstecker M5 4pol, 500mm Ethernet: Buchse M12 4pol., Kodierung D
Anschlusszubehör	z.B. VK208F25, VK508F25, VKA08F25

Anschlusschema

Stecker M5 4pol.	
Pin	Belegung
1	+24V DC
2	0V GND
3	RxD
4	TxD

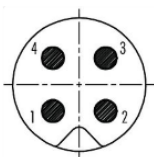

Maßskizze

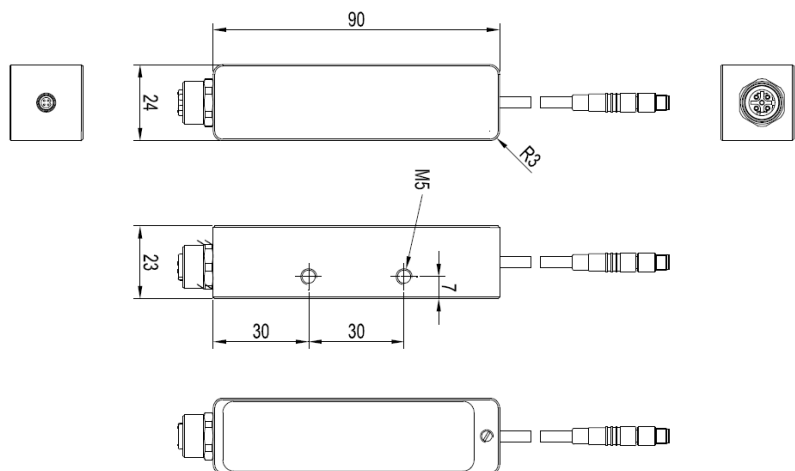

Sicherheitshinweis: Bei direkter Auswirkung auf die Personensicherheit ist die Anwendung dieser Produkte untersagt.

Verwendungsmöglichkeiten

Der Adapter dient zur Erweiterung der vorhandenen seriellen Schnittstellen vieler Sensoren um die Möglichkeit der Einbindung in ein lokales Netzwerk oder das Internet. Dieser Adapter ermöglicht somit die Umgehung der Längenbegrenzung serieller Kabel.

Ein weiterer Vorteil entsteht aus der Möglichkeit der Bündelung (mehrere Sensoren können von nur einem PC aus über das Netzwerk angesteuert werden) ebenso wie der Möglichkeit der Verteilung (ein Sensor kann über das gesamte Netzwerk von verschiedenen PC aus angesteuert werden).

Konfiguration

Die Konfiguration des Adapters erfolgt einmalig bei der Verbindung des Adapters mit dem Sensor und dem Anschluss an das Netzwerk.

Die relevanten Einstellungen, wie die Anpassung der Baud-Rate an die des Sensors und die Zuweisung der IP-Adresse, können vom Netzwerkadministrator mittels des Programms *SensorFinder* mit komfortabler Bedienoberfläche getätigt werden. Die Einstellungen bleiben auch nach einem Hardware-Reset erhalten.

Die Software steht unter www.ipf.de zum Download bereit.

Software „SensorFinder“ zur Konfiguration des Netzwerk-Adapters VKSI0297

- Verbinden Sie den Adapter mit dem Sensor und dem Netzwerk. Die Spannungsversorgung des Adapters erfolgt über den Sensor.
- Starten Sie die Software
- Suchen Sie über den Button „(Re-)Search“ den Programmieradapter.
- Starten Sie über den Button „Configure“ die Konfiguration

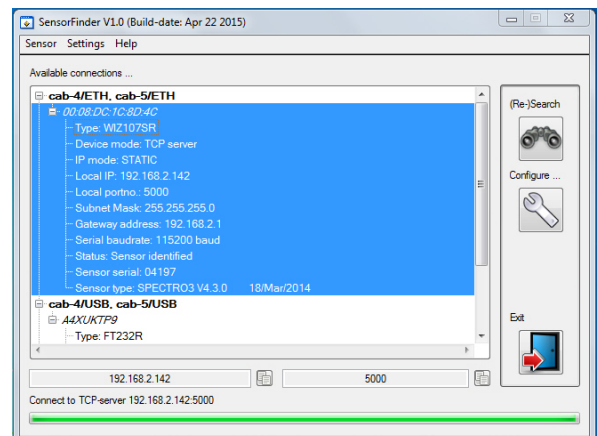
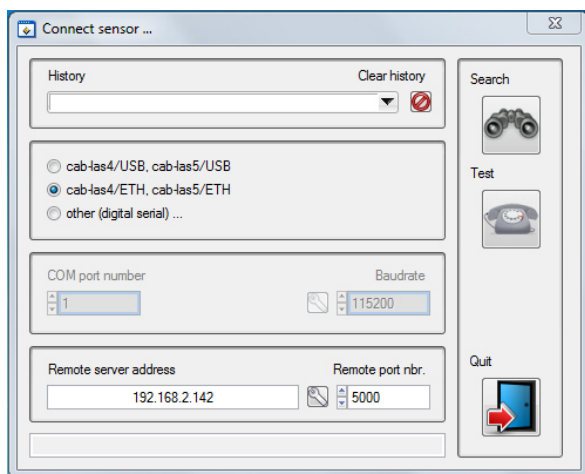

- Klicken Sie auf den hier rot gerahmten Button, um die Konfigurationseinstellungen zu bearbeiten.

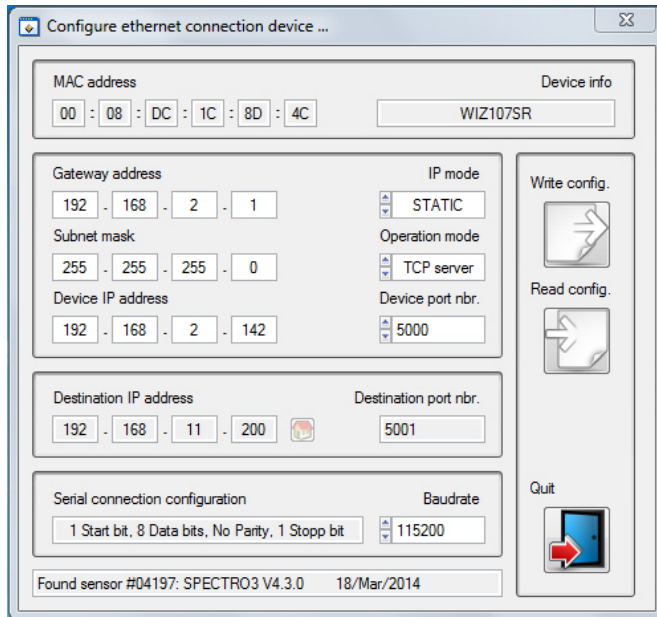

Laden Sie über den Button „Read Config“ die Konfiguration vom Gerät

- Bearbeiten Sie die Konfiguration entsprechend Ihren Netzwerkeinstellungen
- Speichern Sie die geänderten Einstellungen über den Button „Write Config“ im Gerät
- Klicken Sie auf den Button „Quit“, um zum Hauptfenster zurückzukehren
- Im Verbindungsfenster (Button „Configure“) können Sie nun über den Button „Test“ überprüfen, ob die Verbindung zum Sensor hergestellt werden kann. Im Erfolgsfall wird in der Leiste am unteren Rand des Fensters der erkannte Sensor angezeigt:

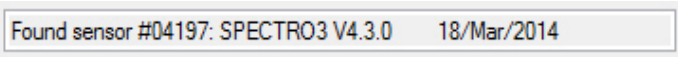

Parameter-Optionen

IP Modus:	DHCP: IP des Gerätes automatisch vom DHCP Server beziehen. (Anmerkung: Verwenden Sie dies nur wenn ein DHCP Server im Netzwerksegment verfügbar ist) STATISCH: Vom Benutzer festgelegte IP Adresse verwenden.
Betriebsart:	TCP Server: Das Gerät fungiert als Server, der Benutzer-PC als Client. Andere Optionen werden derzeit nicht unterstützt.
Gateway-Adresse:	Geben Sie die Standard-Gateway-Adresse des Netzwerks ein (Anmerkung: Nur im IP Modus STATISCH verfügbar)
Subnet-Maske:	Geben Sie die Subnetz-Maske des Netzwerks ein (Anmerkung: Nur im IP Modus STATISCH verfügbar)
IP Adresse des Geräts:	Geben Sie die IP Adresse des Geräts ein (Anmerkung: Nur im IP Modus STATISCH verfügbar)
Port-Nr. des Geräts:	Geben Sie die TCP-Port-Nummer des Geräts ein (Anmerkung: Nur bei Netzwerkkonflikt ändern; Standard-TCP-Port-Nummer: 5000)
Ziel-IP-Adresse:	(derzeit nicht änderbar)
Ziel-Port-Nr.:	(derzeit nicht änderbar)
Konfiguration serielle Schnittstelle:	Sensorseitige serielle Einstellungen (Anmerkung: derzeit nicht änderbar)
Sensor Baudrate:	Sensorseitige serielle RS232 Baudrate (Anmerkung: Wählen Sie aus den Optionen 9600, 19200, 38400, 57600 und 15200 die zum Sensor passende Baudrate)