

Abmessungen 39 x 13 x 23mm

Reichweite 30 ... 300mm

- ✓ Kunststoffgehäuse, kompakte Bauform
- ✓ Einstellung durch Teach-In
- ✓ LED-Anzeige mit Einstellhilfe
- ✓ Kleiner Lichtfleck durch PinPoint-LED
- ✓ Unterdrückung gegenseitiger Beeinflussung
- ✓ M8-Stecker 4-polig

Funktioniert wie eine Reflexlicht-Schranke – ohne Reflektor



Technische Daten

Funktion	Lichtschranke
Betriebsreichweite	30 ... 300mm
Ausrichtung optische Achse	< 2°
Betriebsspannung	10 ... 30V DC
Stromaufnahme (ohne Last)	≤ 45mA
Ausgangsstrom (max. Last)	≤ 100mA
Ausgangssignal	Gegentakt, no/nc
Spannungsabfall	≤ 3V DC
Ansprech- / Abfallzeit	≤ 0,5ms
Schaltfrequenz	1kHz
Sendeelement (getaktet)	LED, Rotlicht, punktförmig
Wellenlänge	630nm
Kurzschlussfest	+
Verpolungssicher	+
Anzeige (Betrieb)	LED grün
Anzeige (Signal) / Einstellhilfe	LED gelb
Anzeige (Teach-In)	LED blau
Material (Frontscheibe)	PMMA
Material (Gehäuse)	Kunststoff (ASA, MABS)
Schutzart (EN 60529)	IP 67
Temperatur (Betrieb)	-25 ... +60°C
Anschluss	M8-Stecker 4-polig

Elektrischer Anschluss

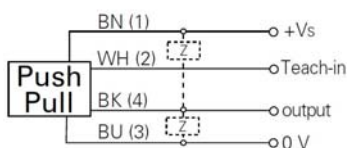

Farben der LED



Maßskizze

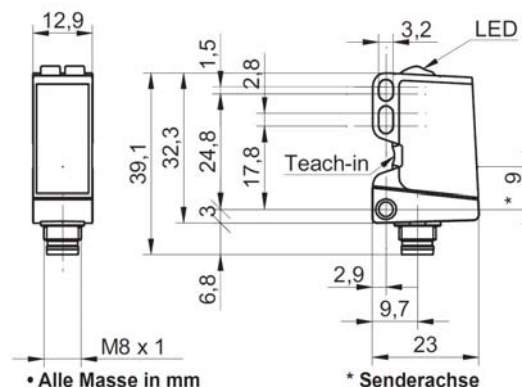

Teach-in Vorgang:

1. Richten Sie den Sensor auf die Referenzfläche (z.B. ein reflektierendes Maschinenteil) aus und stellen Sie sicher, dass die blaue Teach-LED leuchtet.

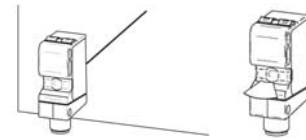

2. Berühren Sie die blaue Teach-LED hinten am Gehäuse mit einem ferromagnetischen Werkzeug länger als 2 Sekunden, aber kürzer als 4 Sekunden, bis alle 3 LED mit 1Hz blinken.



3. Berühren Sie die blaue Teach-LED nochmals kurz mit einem ferromagnetischen Werkzeug um die Referenzfläche zu bestätigen.



4. Soll der Sensor als Schließer (Ausgang geschaltet, wenn Objekt erfasst) arbeiten, berühren Sie die blaue Teach-LED innerhalb von 4 Sekunden noch einmal kurz mit einem ferromagnetischen Werkzeug, andernfalls arbeitet das Gerät als Öffner. Während dieser Zeit blinken alle 3 LED langsam (1Hz).

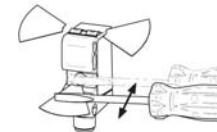

5. Sobald die blaue LED leuchtet, ist der Teach-Vorgang abgeschlossen.



Wenn alle 3 LED schnell blinken (8Hz), ist der Teach-Vorgang fehlgeschlagen und muss wiederholt werden.



Justierhilfe

Der ON330571 hat eine integrierte Justierhilfe um die Reflektionsfähigkeit der Referenzfläche zu überprüfen. Berühren Sie die blaue Teach-LED hinten am Gehäuse mit einem ferromagnetischen Werkzeug für 6 Sekunden bis alle 3 LED mit 4Hz blinken und entfernen Sie dann das Werkzeug. Die gelbe LED zeigt die Reflektionsfähigkeit der Referenzfläche durch blinken an. Je schneller sie blinkt, desto besser ist die Reflektion (1Hz = schlecht, 8Hz optimal). Um zur normalen Funktion zurück zu kehren, berühren Sie die blaue Teach-LED noch einmal kurz mit einem ferromagnetischen Werkzeug.



Hinweis

Die Teach-In Funktion verriegelt 5min nach dem Einschalten. Die gelbe LED signalisiert, ob ein Objekt erfasst wird und entspricht nicht zwingend dem Zustand des Schaltausgangs. Der Teach-In Vorgang funktioniert sowohl mit einem ferromagnetischen Werkzeug, als auch über Pin 2 des M8 - Steckers (weiße Ader) durch Verbindung mit der Betriebsspannung (+Ub).

Artikel-Nummer: **ON330571**

Passende Kabeldose: z.B. **VK200375**

Befestigungssatz: **AY000118**

Sicherheitshinweis: Bei direkter Auswirkung auf die Personensicherheit ist die Anwendung dieser Produkte untersagt.